



## Certificado AENOR de Producto



034/001470

AENOR certifica que la organización

### CERAMICA DE LA ESTANCA, S.A.

con domicilio social en PI TEJERIAS, CR. DE LA ESTANCA, S/N 26500 CALAHORRA (La Rioja - España)

suministra **Piezas de arcilla cocida P para fábricas de albañilería protegidas**

conformes con UNE-EN 771-1:2011+A1:2016 (EN 771-1:2011+A1:2015)

Nº Ficha Técnica 1871401 (ver anexo)

elaboradas en PI TEJERIAS, CR. DE LA ESTANCA, S/N 26500 CALAHORRA (La Rioja - España)

Esquema de certificación Este certificado se ha concedido de acuerdo con lo establecido en el Reglamento Particular de Certificación de AENOR RP 034.14.

Primera emisión 2010-01-12

Última emisión 2023-06-15

Expiración 2028-06-15

Rafael GARCÍA MEIRO  
CEO

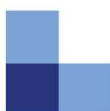

**PIEZAS P PARA FABRICAS A REVESTIR**

**Nº DE FICHA TÉCNICA: 1871401**

FABRICANTE - LOCALIDAD: CERAMICA DE LA ESTANCA S.A. -  
 MODELO: PIEZA P ALIGERADA (G3) CAT I R-15,0 de 238 x 112 x 98  
 CODIGO DE DESIGNACION: CL - P - I - 15 - 830(D1) - 238x112x98 - A - L0,350 - E(4,4,4) - N1700(D1) - G3 - FR55 - B0,15 - I≤4,5 - M≤0,45  
 NOMBRE COMERCIAL: PERFORADO DE 10  
 USO PREVISTO: ELEMENTOS EXTERIORES/INTERIORES CON EXIGENCIAS ACÚSTICAS, TÉRMICAS Y DE FUEGO; FÁBRICAS ESTRUCTURALES SUSTENTANTES; JUNTA CORRIENTE DE MORTERO



**ESQUEMA DEL MODELO**

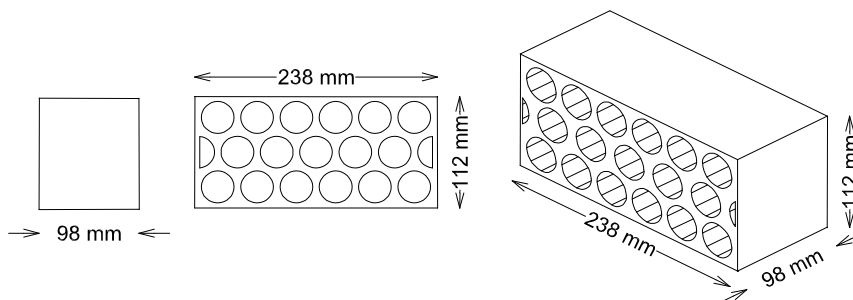

**CARACTERÍSTICAS TÉCNICAS DE LA PIEZA**

Característica		Método de comprobación	Valor garantizado por el fabricante	Valor exigido por AENOR		
Aspecto y estructura	exfoliaciones / laminaciones	Visual sobre 6 piezas	Ninguna pieza exfoliada / laminada			
	piezas fisuradas		≤ 2 piezas fisuradas	≤ 2 piezas fisuradas		
	piezas desconchadas		≤ 1 pieza desconchada	≤ 1 pieza desconchada		
Dimensiones		UNE 67039 EX	Dimensión media de los desconchados en caras no perforadas < 15 mm			
Tolerancias dimensionales (mm)	Valor medio	UNE-EN 772-16	T1	± 6	T1	± 6
	Recorrido		largo (l)	± 4	± 4	
ancho (a)			± 4	± 4		
grueso (h)			± 9	± 9		
largo (l)			± 6	± 6		
ancho (a)	± 6		± 6			
grueso (h)	± 6	± 6				
Espesor de pared (mm)	pared exterior	≥ 6,0	≥ 6,0			
	tabiquillo	≥ 4,0	≥ 3,0			
Paralelismo de caras (Ortogonalidad) (mm)			N/A			
Planicidad de las caras (mm)	Diagonales	l > 300 mm	≤ 4,0	≤ 4,0		
		300 ≥ l ≥ 250 mm	≤ 4,0			
		l ≤ 250 mm	≤ 4,0			
Porcentaje de huecos (%)		UNE-EN 772-3	55	> 25; ≤ 60		
Tolerancia admitida sobre % de huecos			Mín: 50 - Máx: 60			
Volumen del mayor hueco (% del bruto)		UNE-EN 772-3/9/16	≤ 12,5	≤ 12,5		
Espesor combinado de tabiquillos (%)		UNE-EN 772-16	≥ 20,0	≥ 20		
Succión (Kg/(m <sup>2</sup> x min))		UNE-EN 772-11	≤ 4,5	≤ 4,5		
Resistencia normalizada característica (N/mm <sup>2</sup> )		UNE-EN 772-1	≥ 15,0	≥ 10		
Densidad	Absoluta (Kg/m <sup>3</sup> )	UNE-EN 772-13	1.700			
	Aparente (Kg/m <sup>3</sup> )		830			
	Tolerancia (%)		D1	D1 (± 10%)		
Masa (g)		Anexo D RP 34.14	Valor mínimo garantizado por grueso: 1.950			
Durabilidad (Resistencia a la helada)		UNE 67028 EX	F0 sin necesidad de ensayo			
Propiedades térmicas (Método)			Valor tabulado del Catálogo de Elementos Constructivos			
λ <sub>pieza</sub> (W/m x k)		Catálogo CTE	0,35			
R <sub>muro</sub> (m <sup>2</sup> x k/w)			0,230			
Permeabilidad al vapor de agua - μ		UNE-EN 1745	5/10			
Contenido en sales solubles activas		UNE-EN 772-5	S0			
Expansión por humedad (mm/m)		UNE 67036	≤ 0,45			
Reacción al fuego		% materia orgánica ≤ 1 % UNE-EN 13501-1	A1			
Adherencia (N/mm <sup>2</sup> )		Anexo C UNE-EN 998-2	0,15			
Piezas especiales			NO			
Observaciones:						

El espesor combinado declarado es el correspondiente al sentido del flujo de calor en la fábrica

Sello y firma  
Dato de la obra a la que se ha suministrado el material cuya ficha técnica aparece aquí fotocopiada:  
(Para la calificación final de la obra deberá estar sellada y firmada por el fabricante)